

PONSMACHINE TM-200-CW

Voor het zagen van ijzer en staal



Specificaties

- Voor het ponsen van staal versterkingen
- Bediening door middel van voetpedaal
- Matrijs kan gemaakt worden op maat van de klant
- Geschikt voor wanddikte tot 2 mm

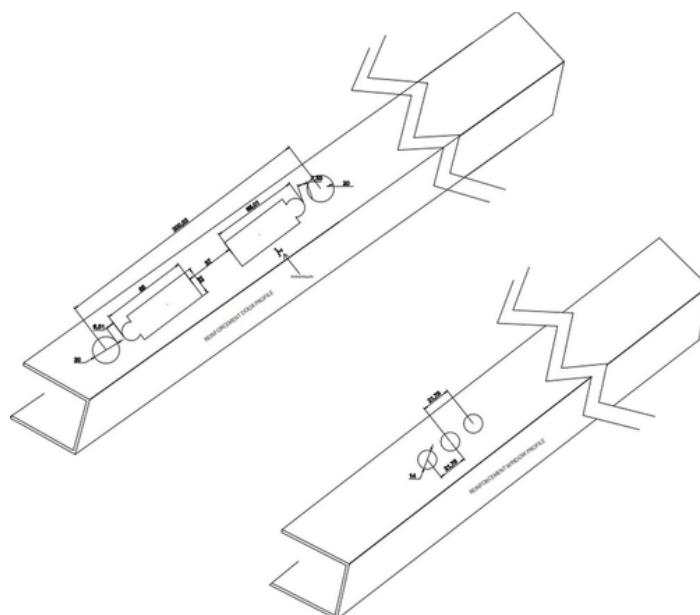

Technische kenmerken

Voeding:	380 V
Toerental:	2,2 kW
Frequentie:	50 Hz
Hydraulische druk:	18 ton
Afmeting machine (LxBxH):	600 x 600 x 1.225 mm
Gewicht:	330 kg