

EBAVUREUSE CNC TM-119

Conçu pour la finition des fenêtres et portes en pvc, soudées



Spécifications

- Haute performance par les outils servocommandés
- Nettoie chaque surface avec 9 outils
- Temps de nettoyage par angle 15-25 sec., selon le type de profilé
- Commande numérique (2-axes)
- Ecran tactile mobile de 8,4", logiciel facile pour le réglage et programmation des profilés
- Trou de soudure percé en haut et en bas
- Angle d'intérieur fini en haut et en bas avec une réalisation brevetée
- Outils distincts pour les profilés blancs ou filmés
- Vitesse d'usinage réglable
- Table couverte de brosses pour la protection contre les rayures
- Mémoire pour 500 contours de profil
- Support multilingue

Caractéristiques techniques

Alimentation:	380 V
Vitesse:	2.800 tpm
Capacité totale:	3 kW, 8A
Capacité du moteur:	1,5 kW
Pression d'air:	6-8 bar
Consommation d'air:	102 lt/min.
Dimension (LxHxP):	1.900 x 1.050 x 2.050 mm
Lame de scie:	Ø250 mm (alésage Ø30 mm)
Hauteur du profil max.:	200 mm
Hauteur du profil min.:	40 mm
Profondeur du profil max.:	120 mm

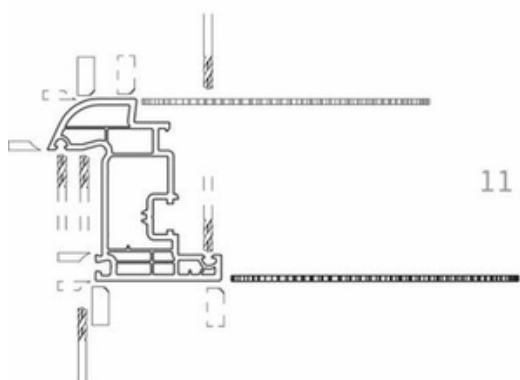
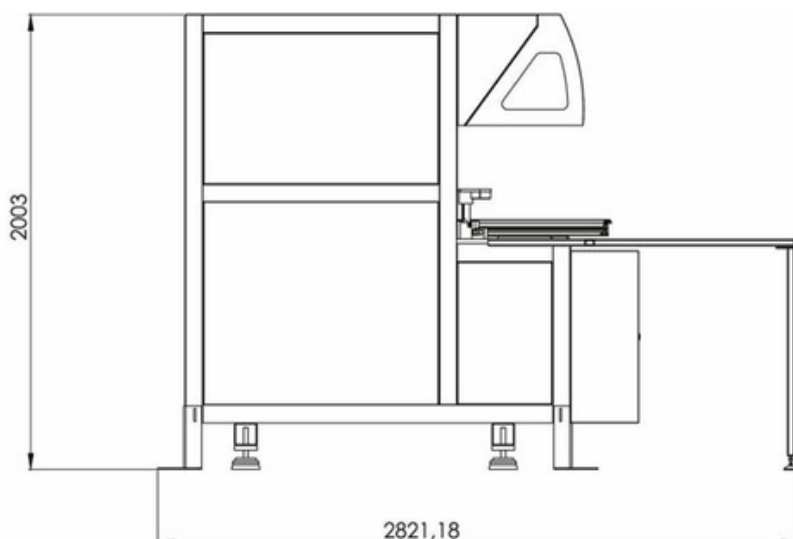
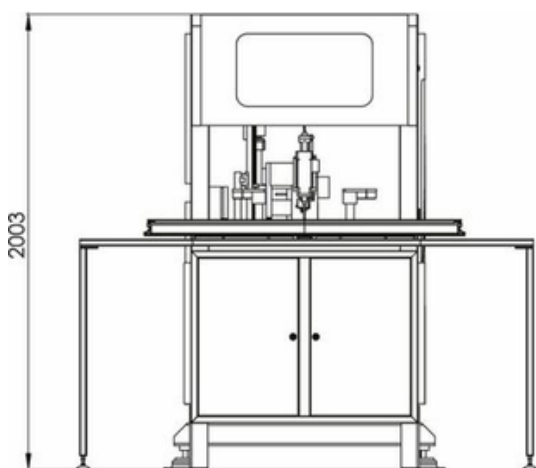

11 TOOLS

