

# 2-KOPS ZAAGMACHINE TM-133-PRO

voor het zagen van aluminium en kunststof profielen - Ø 600 mm

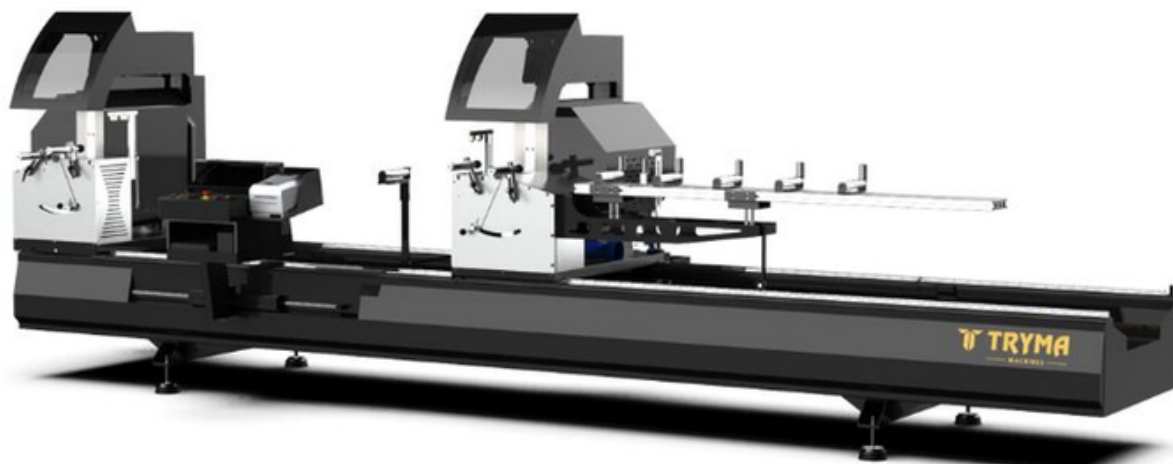

## Specificaties

- Automatische verplaatsing van de rechtse kop
- Pneumatisch kantelbare zaagkoppen 22,5° / 135°
- Uitgerust met zaagbladen Ø 600 mm
- Optioneel met industriële PC en etikettenprinter
- Voorzien van horizontale en verticale pneumatische klemmen
- Servo gestuurde verplaatsing voor korte insteltijd en hoge precisie
- Standaard voorzien van koelvernevelling met microdoseersysteem
- Rollenbaan aan beweegbare kop
- Min. zaaglengte met twee koppen 630 mm, kortere lengtes dmv extra aanslag
- Max. zaagmaat met twee koppen 6.000 mm, speciaal zaagprogramma voor langere lengtes
- Instelbare zaagsnelheid
- Mogelijkheid tot zagen met één kop
- Middensteun voor het zagen van lange stukken

### Opties:

- PC-sturing bestaat uit:
  - Touch screen
  - Ethernet aansluiting voor gegevensoverdracht naar de machine
  - Barcode-etikettenprinter

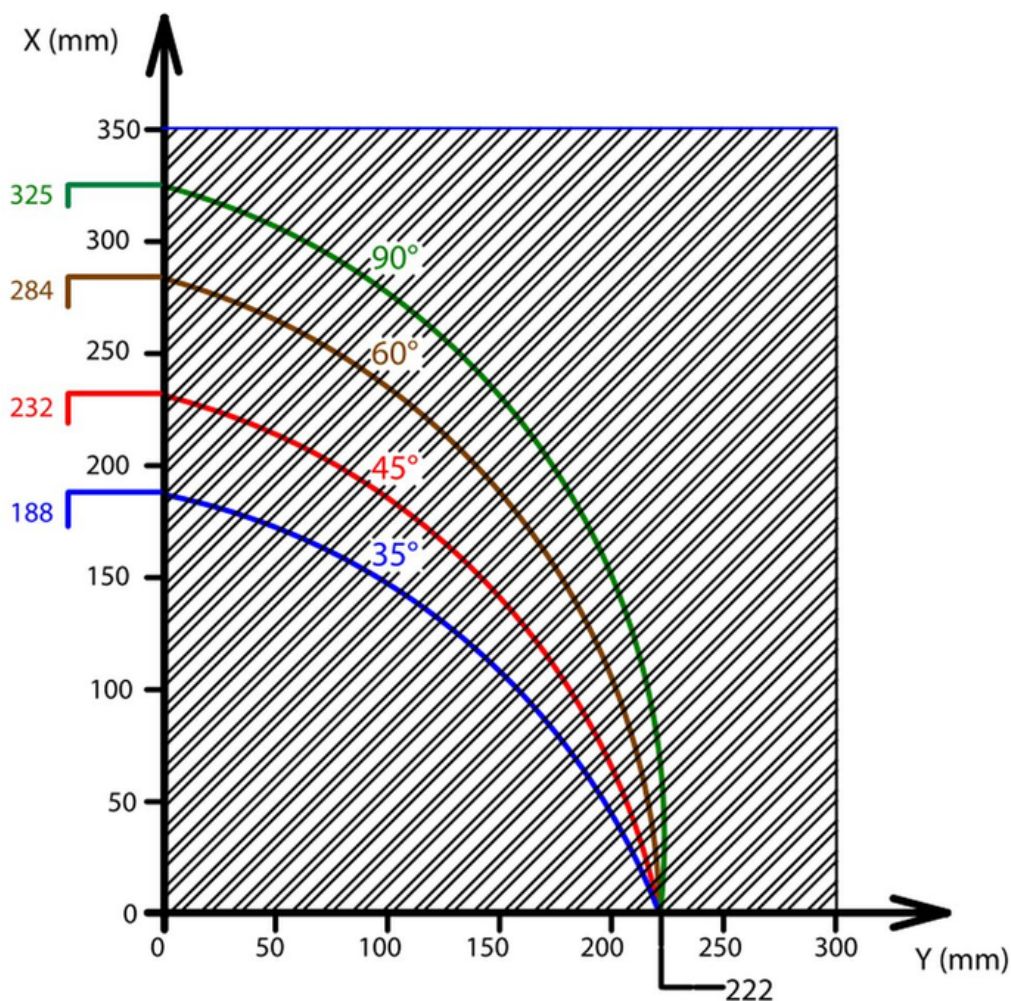

## Technische kenmerken

Voeding:	380 V
Toerental:	2.800 tr/min
Totaal vermogen:	6 kW
Luchtdruk:	6-8 bar
Luchtverbruik:	11 l/min
Afmeting machine (LxBxH):	7.200 x 1.890 x 1.870 mm
Gewicht:	1.450 kg
Zaagblad:	Ø 600 mm
Asgat zaagblad:	Ø 30 mm
Minimale zaaglengte*:	630 mm
Maximale zaaglengte*:	6.000 mm

\* Met 2 koppen, korter en langer mogelijk in speciale zaagmodus